

 HILDING

# Hilding Sängar

Garanti och bruksanvisning



# Garanti

## Innehållsförteckning

GARANTI	2
SKÖTSELANVISNINGAR	3-4
TVÄTT AV SÄNGKLÄDSEL	5
MONTERING	
RAMSÄNG	6
STÄLLBAR SÄNG	7
TAAV OCH SÄTT PÅ KLÄDSEL - UNDERBÄDD	8
TA AV OCH SÄTT PÅ KLÄDSEL - LIGGDEL	9
KONTINENTALSÄNG - DELADE RESÅRMADRASSER	11
KONTINENTALSÄNG - HELA RESÅRMADRASSER	12
RAMSÄNG MED FÖRVARING	13-14
HANDHAVANDE STÄLLBAR SÄNG	15-16
FELSÖKNING STÄLLBAR SÄNG	17
KVALITET OCH MILJÖ	18
ASTMA OCH ALLERGI	19

## Garantins omfattning

- Rambrott på träram som ett resultat av material- eller tillverkningsfel täcks av 25 års garanti.
- Resårbrött som ett resultat av material- eller tillverkningsfel täcks av 25 års garanti.
- Motorer på ställbara sängar täcks av 5 års garanti. (Gäller ej handkontroll till motor).

## Villkor

- Gör dina garantianspråk till inköpsstället.
- Du måste kunna visa kvitto för att garantin skall gälla.
- Garantin gäller endast för reparation eller utbyte av produkt.
- Om produkten eller delar av produkten reparerats under garantiperioden så förlängs inte garantitiden.
- Sortimentet utvecklas kontinuerligt och produkt-specifikationen kan förändras över tid varför en exakt likadan säng som reklameras kanske inte finns att tillgå. I det fallet ersätts den reklamerade produkten med en likvärdig produkt. Det samma gäller reservdelar vid

## Tvättråd

### Maskintvätt - avtagbara klädslar



För avtagbara klädslar, tvätta enligt anvisningar. Fullständiga tvättråd finns insydda i sängens klädsel.

Var noga med att verkligen sträcka tyget väl i vätt tillstånd så att klädseln får tillbaka optimal passform. Var helst två när klädseln sträcks. OBS! Dra inte i sömmarna.

Alla klädslar skall hängtorkas. Får ej torktumlas!

### Skumtvätt - fasta klädslar



Klädslar som ej går att ta av kan skumtvättas lätt på ytan för bästa resultat.

reparation. Returnera inte din säng utan att ha kommit överens om det med inköpsstället.

- Vid retur bekostar köparen transporten till inköpsstället. Inköpsstället/Hilding Anders kan kräva ersättning för sina kostnader i samband med en ogiltig reklamation.

## När garantin inte gäller

- Om våra anvisningar för användning och underhåll inte har följts.
- Om produkten har använts på ett varsamt sätt. Till detta räknas felaktigt eller dåligt underhåll av produkten. Det innefattar även en onormalt smutsig och ohygienisk produkt.
- Om produkten har blivit ändrad på eller blivit reparerad utan tillåtelse från Hilding Anders.
- Den här garantin ger inte innehavaren av garantin några ytterligare rättigheter gentemot inköpsstället/Hilding Anders utöver vad som anges i garantins omfattning och villkor. Dock inskränker inte denna garanti köparens rättigheter enligt gällande lokal konsumentköplagstiftning.

# Skötsel­anvisningar sängar

För att vara säkra på att din säng ger dig god sovkomfort länge är det viktigt att du tar hand om den på ett bra sätt.

## Låt sängen forma sig efter dig

Hildingsängar är gjorda av mjuka, flexibla material som erbjuder bra sovkomfort. Efter en tids användning kan du både märka och se hur sängen formar sig efter dig och hur du sover. Detta är helt naturligt och beror på normalt användande. Varken funktion eller hållfasthet av sängen påverkas av denna anpassning till dig och din kropp. Besök gärna [hilding.nu](http://hilding.nu) för mer information om våra produkter och material.

## Skötsel­instruktioner

- Roter din ramsäng och kontinental underbädd 180 grader 2 gånger om året för att bibehålla ursprunglig komfort i sängen. På ställbara sängar kan du rotera resår­madrassen. Öppna dragkedjan i liggytan. Ta ut resår­madrassen ur fodralet, vänd och vrid. Montera på klädseln igen och förslut dragkedjan. Var noga med att hålla i hörnen på klädseln när den monteras. Samtliga resår­madrasser är vändbara och vridbara. Du ska vända och vrida din resår­madrass 2 gånger per år för att bibehålla komforten.
- För kontinental­sången kan man emellanåt även behöva rätta till de lösa resår­madrasserna som ligger i fodralet

(gäller endast vid delade resår­madrasser), då de kan röra sig något vid användning.

- För att undvika eventuellt missljud så ska sängben alltid efterdras cirka två månader efter montage och därefter årligen. På hårda golv ska benen förses med filt­tassar eller gummitassar.
- Ställbara sängar har många rörliga delar och det är normalt att det förekommer ljud när sängen regleras. Konstruktionens skruvar behöver efterdras och även leder smörjas regelbundet och/eller vid behov för att minimera eventuella ljud. Vid smörjning använd symaskin­solja eller liknande.
- Sitt ej på rygg- eller fotdel i uppfällt läge. Tänk på att denna produkt är tillverkad för att ligga i och för att kunna ställa in ett skönt och vilsamt läge. Barn bör ej leka med sängen, förvara handkontrollen utom barnets räckhåll.
- Sitt och fotdel ska vara nedsänkt i bottenläge när sängen inte används.
- I ramsäng med förvaring kan varje låda hålla max 30 kg. Belastar man med mer vikt kan beslag och låda gå sönder.
- Tvätt av sängklädsel, se sida 4–5.

## Om motorer

- Kontrollera att motorn är riktigt ansluten innan sängen tas i bruk.
- Motorn får endast anslutas till den på motoretiketten angivna nätspänningen 230 V.
- En ställbar säng har eldrivna, rörliga delar. Klämrisk kan finnas i sångens öppningar och länksystem. Lek eller ovarsam användning kan innebära skaderisk. Handkontroll rekommenderas därför att förvaras oåtkomlig för barn.
- Vid eventuella ingrepp i sängen ska motorn alltid vara avlastad och nätspänningen fränskild.
- Utvändig rengöring av motorn kan göras med väl urvriden trasa och milda rengöringsmedel med pH värde mellan 6–8.
- Motorerna får inte demonteras medan sängen används.
- Sängen måste vara helt nedsänkt, dvs när motorn tystnat, innan motorn lossas. Detta är en säkerhetåtgärd för att förhindra risken för klämskador och andra tillbud.

# Skötsel­anvisningar gavl­ar & tillbehör

## Gavlarna Vägghängd, Vägghängd Retro, 8-knappad, Djupknappad

Dessa gavl­ar har fastspikad klädsel och är därmed inte avtagbara. Gaveln kan dock skumtvättas på ytan.

### Vägghängd trä­gavel

- Denna gavel kan med fördel dammtorkas med lätt fuktad trasa.

### Slät Svängd gavel

- Vår slät svängda gavel har ett kardborreband som gör att du kan ta av och sätta tillbaka klädseln på gaveln.
- För fullständiga tvättråd, se tvättrådetiketten som sitter insydd i gavelns klädsel.

### Ta av gavelklädseln på följande sätt

- Lossa plastfoten och kardborrebanden på undersidan av gaveln.
- Öppna upp dragkedjan bak­ti­ll.
- Trä av klädseln från gaveln försiktigt.
- Vänd ut och in på klädseln och förslut kardborreband innan tvätt.

### Tvätta enligt tvättrådsanvisningar



Var noga med att verkligen sträcka tyget väl i vattentillstånd så att du får tillbaka optimal passform.

Var gärna två personer när detta görs. Montera medan klädseln är lätt fuktig för bästa resultat och låt den sedan torka 24h. OBS! Klädseln får ej torktumlas eller strykas.

### Att sätta på klädseln igen

- Var helst två när klädseln sätts på igen. Börja med att trä på klädseln över gaveln - var noga med att få överkanten att sitta riktigt.
- Trä sedan försiktigt ner klädseln över gaveln och var noga med att få sömmen rak på sidorna.
- Förslut dragkedjan bak­ti­ll.
- Fäst slutligen kardborrebanden på undersidan av gaveln och montera tillbaka plastfoten.

### Sånglåda & gavelkuddar

Sånglådan och gavelkuddarna är i samma ECOtyg som våra sängar och gavl­ar och kan skumtvättas.





# Tvätt av sängkläder

Ram- och kontinentalsängar för Hilding har avtagbar och tvättbar klädsel, något som gör att du enkelt håller din Hildingsäng ren och fräsch år efter år. Ramsängarna och underbäddarna är försedda med ett modernt mikrokarborreband som gör att klädseln fäster väl. På resårmatrassen är klädseln försedd med blixtlås vilket gör den enkel att ta av och sätta på. Undvik sköljmedel när du tvättar. Det mår både tyg och miljö bra av.

## Ta av sängkläder – ramsäng och kontinental underbädd

1

Börja med att trycka ned sängen i ett hörn så att klädseln känns löst sittande när du börjar lossa klädseln.



2

Lossa därefter klädseln försiktigt runt hela sängen och ta därefter av den.



## Sätta på sängkläder – ramsäng och kontinental underbädd

1

Börja med att trä klädseln över sängen. Var noga med att hörnen sitter riktigt.

Man bör vara två när klädseln skall sättas på igen.

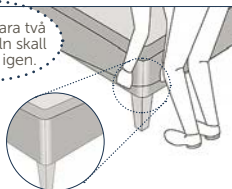

2

När klädseln dragits över hela sängen, vänd den upp och ned för att enklare fästa klädseln mot karborrebandet.



3

Börja i ett hörn. Fäst klädseln längs den falsade kanten på undersidan.



4

Är det svårt att få tyget upp till kanten så tryck lätt på sängens kant för att få mer tyg att arbeta med.

OBS! Var noga med att inte dra i tyget i längdriktning då det gör att passformen blir sämre.



5

Innan du vänder tillbaka sängen, dra med ett finger längs hela kanten så att klädseln fästs ordentligt längs undersidans alla kanter.

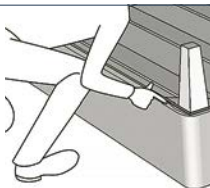

6

Vänd tillbaka sängen och placera den på golvet.

Därefter lägger du på resårmatrassen/bäddmadrassen och din säng är klar att användas.





## Montering ramsäng

1

Lägg sängen upp och ned. Montera benen enligt anvisningen som medföljer benen.



2

Vänd tillbaka sängen och placera den på golvet.

Därefter lägger du på bäddmadrassen och din säng är klar att användas.





# Montering ställbar säng

1

Lägg sängen upp och ned och ta bort transportsäkringarna.



2

De två huvudstagen monteras med två infästningspunkter vardera. Varje infästningspunkt ska fästas med 2 skruvar.

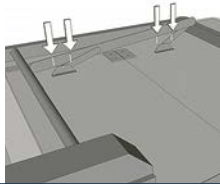

3

Montera därefter benen på sängen enligt anvisningen som medföljer benen.



4

Vänd tillbaka sängen och placera den på sin plats. Lägg på bäddmadrassen, anslut kontakten till vägguttaget och din ställbara säng är klar att användas.

Om sängen mot förmodan ändå inte skulle funka kan en omsynkronisering av motor och handkontroll vara nödvändig, se sidan 15.



# Ta av och sätt på klädsel - Underbädd på ställbara sängar

1

Börja med att köra upp sängens liggdel i upprätt position. Detta för att enklare komma åt insidan av ramen. Var gärna två personer för att underlätta.



2

Lossa klädseln försiktigt över- och undertill runt om ramen.

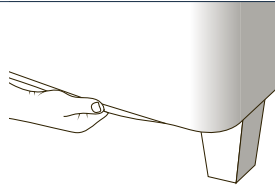

3

Trä klädseln upp över liggdelen och den är redo att tvättas. Multificken kan tvättas i 40°C.

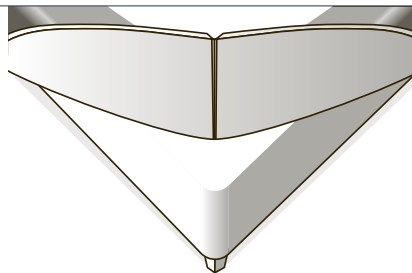

## Sätt på klädseln

1

Börja med att köra upp sängens liggdel i upprätt position. Detta för att enklare komma åt insidan. Var gärna två personer för att underlätta.



2

Trä klädseln över liggdelen och ner över ramen.

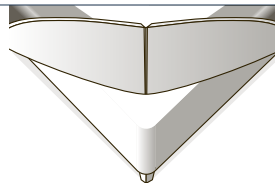

3

Passa in alla fyra hörnen på ramen och uttagen för chassi i huvud- och fotända.

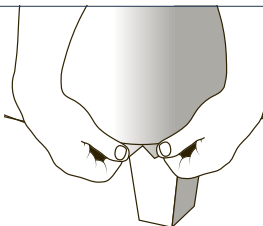

4

Anslut därefter kardborren på ramens över och underdel.

Kör ner sängens liggdel i bottenläge och din säng är klar att användas.

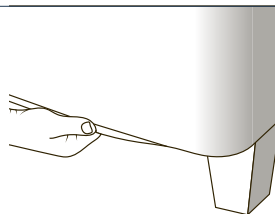



# Ta av och sätt på klädsel - Liggdel på ställbara sängar

1

Kör med att höja upp sängens liggdel i upprätt position. Detta för att enklare komma åt dragkedjan på undersidan. Var gärna två personer för att underlätta.



2

Dragkedjan är placerad under huvuddelen. Öppna upp dragkedjan runt om din ställbara säng. (Observera att den dragkedja som är placerad överst på liggytan är för komfortbyte och lättare justering av resår madrassens position).

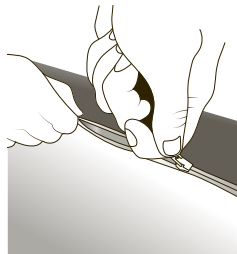

3

Var noga med att hålla i hörnen på klädseln när denna monteras av. Följ anvisningarna på tvätt-rådet insytt i klädseln före tvätt. Tvätta din sängklädsel separat, frångesild från andra tvättartiklar.



## Sätt på klädseln

1

Se till så att resår madrassen ligger kant i kant med ramen. Var gärna två personer för att underlätta.



2

Montera klädseln över resår madrassen. Var noga med att hålla i hörnen på klädseln när denna monteras. Passa in samtliga fyra hörn.

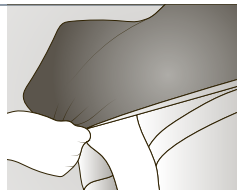

3

Kör upp sängens liggdel till hälften. Detta för att enklare komma åt dragkedjan på undersidan.



4

Anslut dragkedjan i huvudändan och dra igen dragkedjan runt om sängen. Håll ihop dragkedjan med ena handen och för med andra handen dragkedjans löpare framåt.

Sänk ner sängens liggdel och din säng är klar att användas.

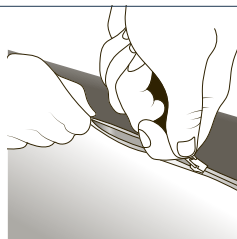



# Montering kontinentalsäng – Delade resårmatrasser

1

Lägg underbäddarna upp och ned. Montera benen enligt anvisningen som medföljer benen. Man behöver vara 2 personer för att göra monteringen.



2

Vänd nu tillbaka underbäddarna och placera dem bredvid varandra.



3

Vik sedan ut klädseln, placera den på underbäddarna och låt "locket" vara öppet.



4

Placera den första resårmatrassen i den ena ytterkanten. OBS! Var noga med att hörnen ligger rätt i klädseln och att ditt komfortval ligger på rätt sida. Alla matrasser är numera vändbara.



5

Lägg den andra resårmatrassen lite omlott med den första.



6

Tryck ner resårmatrassen nummer två så att båda ligger jämnt i sängklädseln.



7

Se till så att klädseln är jämt fördelad över resårmatrassen. Lägg på "locket" och stäng blixtlåset försiktigt. För att underlätta när blixtlåset stängs, håll ihop dragkedjan.

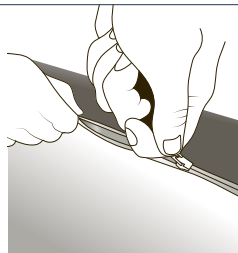

8

Lägg därefter på bäddmatrassen och din säng är klar att användas.



# Montering kontinentalsäng – Hela resårmatrasser

1

Lägg underbäddarna upp och ned. Montera benen enligt anvisningen som medföljer benen. Man behöver vara 2 personer för att göra monteringen.



2

Vänd nu tillbaka underbäddarna och placera dem bredvid varandra.



3

Öppna blixtlåset. Vik sedan ut klädseln, placera den på underbäddarna och låt "locket" vara öppet.



4

Placera resårmatrassen i ytterkanterna av klädseln. Kontrollera så att ditt komfortval ligger på rätt sida.



5

Var noga med att hålla i hörnen på klädseln (vid sömmen mellan lång- och kortsida). Tryck därefter ner resårmatrassen i klädseln.



6

Se till så att klädseln är jämt fördelad över resårmatrassen. Lägg på "locket" och stäng blixtlåset försiktigt. För att underlätta när blixtlåset stängs, håll ihop dragkedjan.

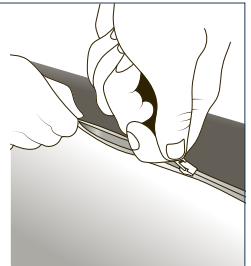

7

Lägg därefter på bäddmatrassen och din säng är klar att användas.





# Montering ramsäng med förvaring

1

Vänd ramsängen upp och ned och montera av hörnbeslagen.

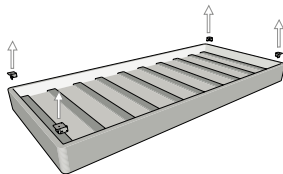

2

Skruva fast de två långa benbeslagen i ramsängen. Varje beslag fästs med 5 träskruvar.

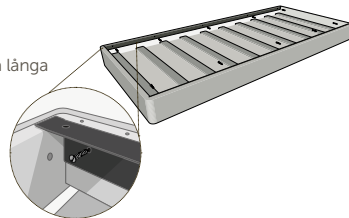

3

Placera ut de tre bendelarna enligt ritning. Se till att lådstoppen på varje bendel är vända åt samma håll.

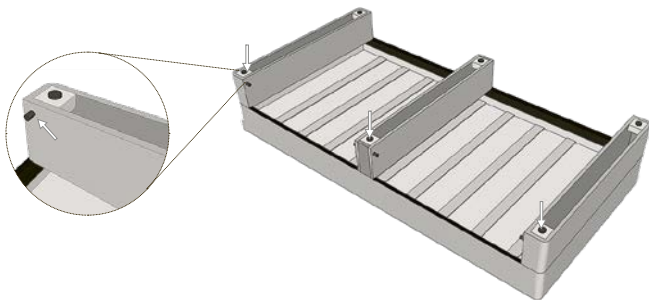

4

Fäst varje bendel med skruv och mutter – varje bendel fästs med två skruvar.

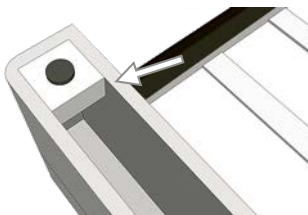

5

Vänd tillbaka sängen och ställ den på sin plats – placera därefter förvaringslådorna under sängen. Lägg på bäddmadrassen och din säng är klar att användas.



# Montering låda till ramsäng med förvaring

1

Fäst 4 hjul på lådans botten. Varje hjul fästs med 2 träskruvar. Använd en skruvmejsel för att dra åt. Förbered de två kortsidorna på lådan för montering genom att fästa två träpluggar och en Quick-fix i mitten på varje sida.

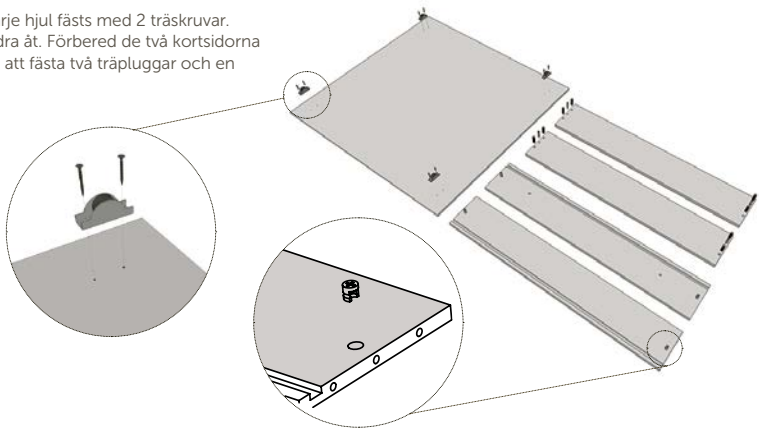

2

Fäst lådsidorna med 4 Quick-fix inklusive muttrar, medan du placerar lådans botten i spåret på insidan av lådsidorna.

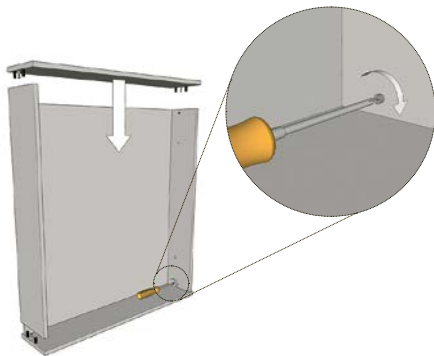

3

Fäst till sist den tygklädda lådfronten med två skruvar. Använd verktyg för att dra åt tygplattan, men undvik att använda en skruvdragare. Använd istället insexnyckeln som medföljer för att dra åt skruvarna. Dra åt för hand tills skruven stannar. Upprepa steg 1-3 för nästa låda.





# Handhavande ställbar säng – Handkontroll till ställbar säng

## Handkontrollens funktion

- A** Huvudända upp
- B** Huvudända ner
- C** Fotända upp
- D** Fotända ner
- E** Huvud- och fotända upp
- F** Huvud- och fotända ner
- g** Lampa

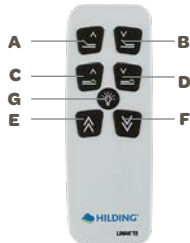

## Batteribyte i handkontrollen

Skruva upp batterilocket med en stjärnskruvmejsel. Ta bort det gamla batteriet och sätt i ett nytt CR2032-batteri. Sätt tillbaka batterilocket.

Lämna förbrukat batteri i närmaste batteriholk.



## Synkronisering av handkontroll och motor

För att kunna använda den trådlösa handkontrollen måste den först synkroniseras med motorn. Det gör du när motorn är ansluten till ett vägguttag.

1

Om din handkontroll har tappat synkroniseringen eller om du har varit tvungen att byta handkontroll måste denna synkroniseras på nytt. Dra ut och sätt i strömkabeln till motorn. (Motorn behöver vara frånkopplad under ett par minuter för att kunna återanslutas då backup-ström ligger kvar i motorns strömförsörjning.) När strömkabeln sedan ansluts igen börjar LED-lampan under motorn att blinka. Motorn är nu i synkroniseringsmode.

2

Håll därefter in knapp A och B på handkontrollen samtidigt tills att LED-lampan slocknar.



# Handhavande ställbar – Nödsänkning vid strömlös motor

## Nödsänkning

Nödsänkning görs med vev som sitter på motorns långsida. En skruvmejsel kan behövas för att lossa insexnyckeln nyckelvidd 5. Nödsänkning är endast avsedd för att köra ner sängen och ska endast användas i nödsituationer.

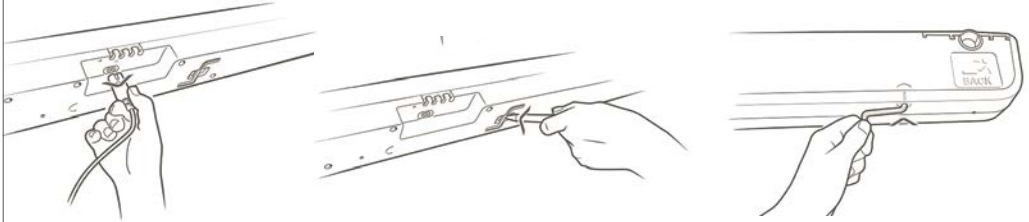





## Felsökning ställbar säng

Fel	Kontrollera	Åtgärd	Kommentar
<b>Motorn går inte</b>	Sitter nätkabeln ordentligt i motorn och i vägguttaget?	Sätt fast nätkabeln ordentligt.	
	Finns det spänning i vägguttaget?	Anslut t ex. en lampa så att du vet att uttaget fungerar för att kontrollera om det finns spänning.	
	Är nätsladden skadad?	Om sladden är skadad så kontakta din återförsäljare för åtgärd.	
	Är handkontrollen synkroniserad med motorn?	Se instruktion på sidan 15 för synkronisering.	
	Fungerar handkontrollen?	Byt handkontroll med en annan säng och synkronisera för att fastställa om handkontrollen är trasig.	Denna kontroll kan bara göras om du har två sängar med likadan motor/handkontroll.
<b>Huvud- eller fotända går ej</b>	Kontrollera att transportsäkringar är borttagna.	Tag bort alla transportsäkringar.	
	Kontrollera att det inte finns något föremål i kläm.	Tag bort föremålet som hindrar rörelsen.	
	Inga synliga fel eller problem upptäcks.	Prova att köra huvud- och fotändan med dubbelkommandoknappen. Kör upp och ner ett antal gånger. Prova sedan att köra varje ända för sig.	Nya motorer som varit lagerhållna kan kärva. Efter att ha kört motorn så att sängen rör sig upp och ner flera gånger ska den fungera normalt.
<b>Det låter om min säng</b>	Det klickar då och då i motorn.	Detta är fullt normalt.	Motorn har en strömfrikoppling som är total, men den behöver ladda upp sig några gånger per dygn.
	Sängen avger missljud när jag reglerar den.	Lokalisera var missljudet kommer ifrån. Efterdra samtliga skruvar och smörj leder med symaskinsolja eller liknande olja.	

# Kvalitet och Miljö

För oss som tillverkare är både kvalitet och miljö viktigt. Därför jobbar vi som företag med certifierade kvalitets- och miljösystem för att systematiskt utveckla vårt företag och våra produkter.

Våra tyger är testade och godkända enligt Öko-Tex Standard 100, vilket innebär att de kan märkas med Trygg Textil. Alla Hildings bäddmadrasser är märkta med Svanen och Aktsam är även rekommenderad av Astma- och Allergiförbundet, vilket innebär att de möter hårt ställda miljökrav men också krav på funktion och kvalitet.

Våra bäddmadrasser är tillverkade i Sverige. När bäddmadrassen sedan slutligen är uttjänt är den återvinningsbar på din lokala miljöstation och blir antingen nytt material eller ny energi (se lokala regler och föreskrifter).



## Astma- och Allergi

Med genomtänkta materialval, och optimala hygienförutsättningar uppfyller alla Hildings sängar de högt ställda kraven för att få en rekommendation av Astma- och Allergiförbundet.



## Svanen

Svanenmärket betyder att samtliga våra kontinentalsängar, ramsängar och bäddmadrasser möter högt ställda miljökrav. Svanenmärkta produkter omfattas dessutom av en utökad femårig garanti och uppfyller kraven enligt EN1957 samt EN1725.



## Öko-Tex

Våra tyger är testade och godkända enligt Öko-Tex Standard 100 vilket innebär att de kan märkas med Trygg Textil.



## ISO 9001 och ISO 14001

Hilding är kvalitetssäkrat enligt ISO 9001, en certifiering av hela företagets kvalitetsarbete.

Hela tillverkningskedjan är föremål för granskning, dokumentation och förbättringar. Den omfattande processen resulterar i en internationell miljöcertifiering enligt ISO 14001.



## En fräsch säng ger skön sömn

I de senaste Hildingsängarna har vi fokuserat på att vidareutveckla ventilation och hygienegenskaper. Kombinationen av nyutvecklade material och sängkonstruktioner gör att sängarna är bättre än någonsin tidigare avseende luftcirkulation. Detta tillsammans med det smarta och vidareutvecklade systemet för att ta av det tvättbara tyget gör det lätt att alltid ha en ren och fräsch säng. Något som ligger till grund för att bli rekommenderad av Astma och Allergiförbundet.

# Astma och Allergi

## Hilding sängar rekommenderas av Astma- och Allergiförbundet

En rekommendation från Astma- och Allergiförbundet innebär att experter har granskat sängens alla komponenter inklusive madrassyg och därmed gjort en riskvärdering utifrån astma-, allergi- och annan överkänslighet.

Grunden är att produkterna ska vara fria från allergiframkallande och irriterande ämnen i sådan mängd att det inte finns några kända, medicinskt rapporterade fall av överkänslighet från det material som används i sängen. Några jämförelser med andra sängar görs ej.

Astma- och Allergiförbundets inriktning är att en rekommenderad säng inte ska vara sämre ur funktions- och komfort-synpunkt än andra sängar/bäddmadrasser utan kunna nyttjas av alla.

## Hilding klarar kriterierna

Astma- och Allergiförbundets experter har, efter genomgång och riskanalys av sängarnas material i alla dess delar och egenskaper i övrigt som avtagbart och tvättbart tyg, tillstyrkt att Hilding hela sortiment på 18 cm ben och i kombination med bäddmadrass Hilding Aktsam är lämplig för personer med astma, allergi och annan överkänslighet.

## Vad kan du göra själv för att sov-miljön ska bli så bra som möjligt?

Här följer några enkla råd och anvisningar i sovrumsmiljö. Alla vet att det lätt samlas damm i ett sovrum. Därför är det viktigt att städbarheten i och kring sängen är god. Sängen ska vara lätt att flytta och ha en viss höjd ovan golvet för att möjliggöra städning under sängen. Rekommenderad behöjd för att underlätta städning är minst 18 cm. Möblera så att det är lätt att komma åt med dammsugare.

## Vädning

Kvalster trivs där det är varmt och fuktigt. En säng kan vara en idealisk miljö för kvalster. Därför bör du se till att hålla luftigt och torrt i sängen. Skaka lakanen med jämna mellanrum. Häng gärna ut sängkläderna på vädning ibland.

Dock avråder vi bestämt från att göra detta under pollen-perioder, eftersom man då tar med sig pollen in i sängen.

## Rengöring

Även själva sängen och bäddmadrassen ska vara lätta att göra rena. Läs bäddmadrassens skötselanvisning eller sängens monterings-anvisningar för att se hur du tar av, tvättar och sätter tillbaka den avtagbara klädseln.

## Tvätt

Välj gärna tvättmedel som rekommenderas av Astma- och Allergiförbundet. Då vet du att medlen är granskade (läs mer på [www.astmaoallergiforbundet.se](http://www.astmaoallergiforbundet.se)). Var också noga med att följa anvisningarna om vilket gradantal maskinen ska vara inställd på. Dosera rätt.

Försäkra dig om att tvättmaskinens kapacitet är tillräcklig för att tvätta fodralet då det annars kan fastna och gå sönder. Om din tvättmaskins kapacitet är otillräcklig rekommenderar vi att du vänder dig till ett professionellt tvätteri.

## Kvalsterallergi

Om du har en känd kvalsterallergi och upplever att du får allergiska symtom när du sover i sängen rekommenderar vi att du tar kontakt med läkare och överväger att skaffa ett särskilt kvalsterskydd.



HILDING